

HORIZONTALMISCHER

| 1000 L | 2000 L | 3000 L | 4000 L | 5000 L | 6000 L | 8000 L | 10.000 L

MADE IN GERMANY



KH WITTE

FEED MILL SOLUTIONS

WWW.WITTEFEEDMILL.DE

MAHLEN/MISCHEN

PELLETIEREN

LAGERN

DOSIEREN



HORIZONTALMISCHER

Durch gegenläufige Windungen werden verschiedene Schüttgüter und Komponenten mit hoher Mischgenauigkeit bei geringer Durchlaufzeit gemischt. Leistungen von 5t/h bis 50t/h.

Horizontalmischer sind für den industriellen Einsatz ausgelegt. Mischgenauigkeit 1:100.000.

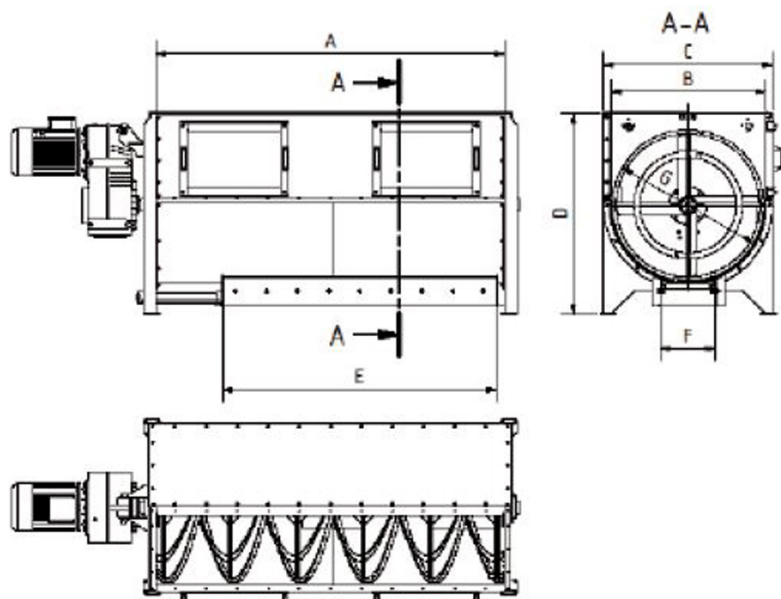

MATERIAL

- Stahl S235JR, gepulvert
- Edelstahl 1.4301

		HM 1000	HM 2000	HM 3000	HM 4000	HM 5000	HM 6000	HM 8000	HM 10000
Länge	A	1500	2250	3000	3500	4000	3500	4500	5000
Lichte Breite	B	900	1000	1250	1250	1250	1520	1520	1520
Gesamt Breite	C	1000	1090	1410	1410	1410	1700	1700	1700
Höhe	D	1260	1310	1600	1600	1600	2050	2050	2050
Länge Auslauf	E	1500	1770	3000	3500	4000	3500	4500	5000
Breite Auslauf	F	380	350	380	380	380	480	480	480
Windung Ø	G	880	980	1230	1230	1230	1500	1500	1500
Motorleistung	kW	5,5	11	18,5	18,5	22	30	37	55

Alle Angaben in mm