

KRÜMLER

| mit Bypass und Feeder 2-30 T

MADE IN GERMANY

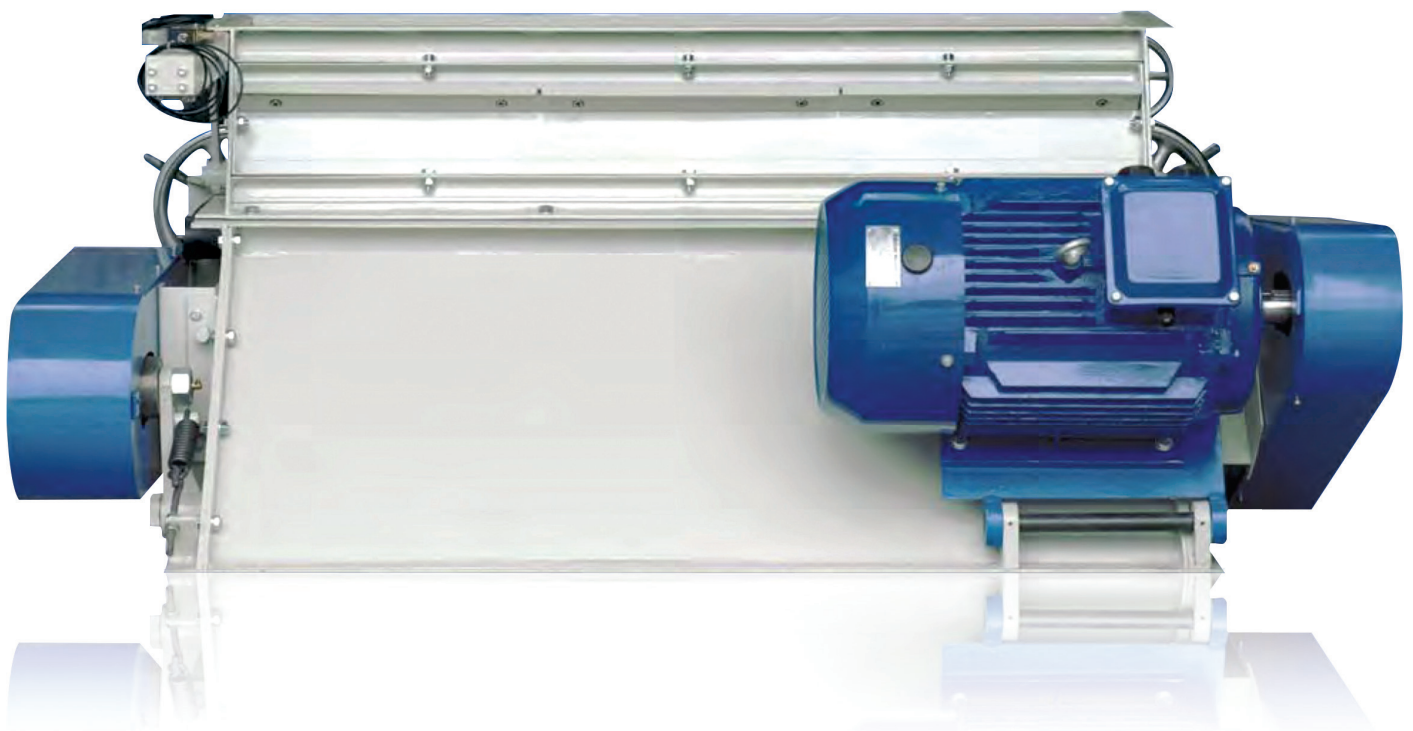

KH WITTE

FEED MILL SOLUTIONS

WWW.WITTEFEEDMILL.DE

MAHLEN/MISCHEN

PELLETIEREN

LAGERN

DOSIEREN

VORTEILE

- Hartgegossene, langlebige Rollen
- Einfaches Wartungsverfahren und robuste Konstruktion
- Pneumatisch betätigte Bypass-Klappe
- Überspannungsschutz

OPTIONAL

- Einzugsrollen

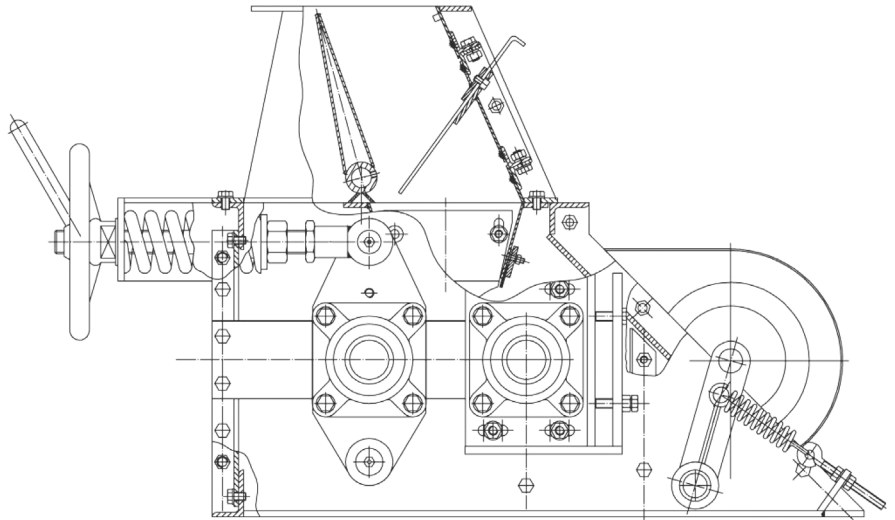

Model/Typ	KR400	KR800	KR1200	KR1600	KR1200D	KR1600D
TO/H*	2 - 3	6 - 8	10 - 12	14 - 16	20 - 22	28 - 30
KW	3	7,5	11	22	22	44
L	1320	1320	1320	1320	1600	1834
W	896	1296	1646	2250	2800	3690
H	650	650	650	710	800	900

Bei Mischfutter ca. Ø 6 mm