

SIEBMASCHINE

| TYP RSM

MADE IN GERMANY



KH WITTE

FEED MILL SOLUTIONS

WWW.WITTEFEEDMILL.DE

MAHLEN/MISCHEN

PELLETIEREN

LAGERN

DOSIEREN

SIEBMASCHINE

Mit der Siebmaschine des Typs RSM bietet Ihnen die Firma KH Witte Feed Mill Solutions ein ausgeklügeltes System zur Absiebung von Pellets.

Die Maschine ist leicht zu warten und Verschleißteile können einfach ausgewechselt werden.

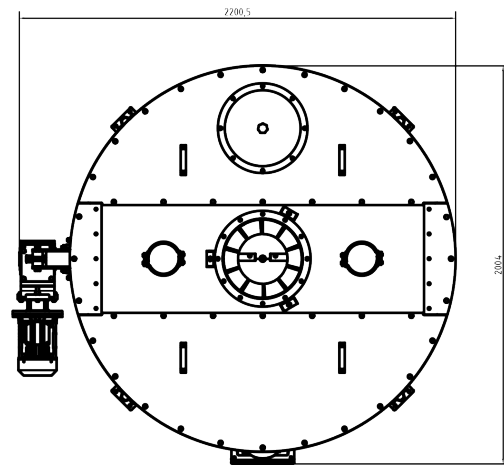
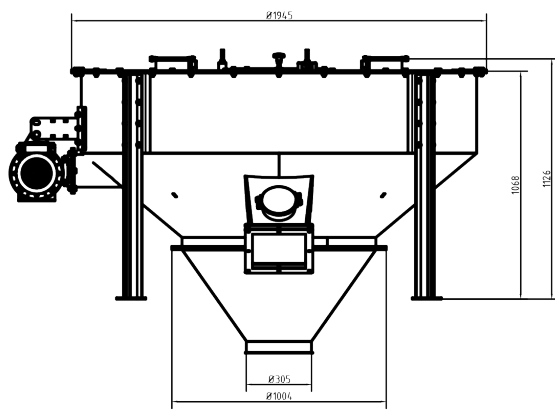

SPEZIFIKATIONEN:

- Leistung bis zu 45,0 m³/h Pellets bei SG 0,65 kg/l
- Sieblage Ø 1.500 mm mit Lochung je nach Anforderung
- Maschine in stabiler Schraub- und Schweißkonstruktion
- 2 Aspirationsanschlüsse
- 1 Inspektionsluke im Abriebsauslauf
- 1 Sichtfenster mit Wischer
- Aufsteckgetriebe 2,2 KW
- Antrieb in IE 2, ATEX, FU-geeignet
- Direkter Antrieb über Umlenkwellen 90°
- Stellfüße verlänger- und einkürzbar
- Sieblage einfach zu wechseln
- Mit und ohne Übergang unter Siebmaschine lieferbar