

# TROMMELSIEBMASCHINE

| WTS 50 | WTS 100

MADE IN GERMANY



**KH WITTE**

FEED MILL SOLUTIONS

[WWW.WITTEFEEDMILL.DE](http://WWW.WITTEFEEDMILL.DE)

MAHLEN/MISCHEN

PELLETIEREN

LAGERN

DOSIEREN



## TROMMELSIEBMASCHINE

Die Trommelsiebmaschinen der Firma KH Witte Feed Mill Solutions dienen dem Separieren von Fremtteilen und Verunreinigungen in Getreide, Mais, Reis und ähnlichen Schüttgütern.

Durch die verschiedenen groben oder feinen Siebeinsätze kann die WTS als Vorreiniger nach der Annahme oder als Pelletsiebmaschine zur Absiebung von Feinteilen eingesetzt werden.

Die WTS ist in zwei Größen verfügbar. Die WTS 50 kann bis zu 50 t/h sieben und die WTS 100 kann bis zu 100 t/h sieben. Die Siebmaschinen garantieren einen zuverlässigen Betrieb bei wenig Wartungsaufwand.

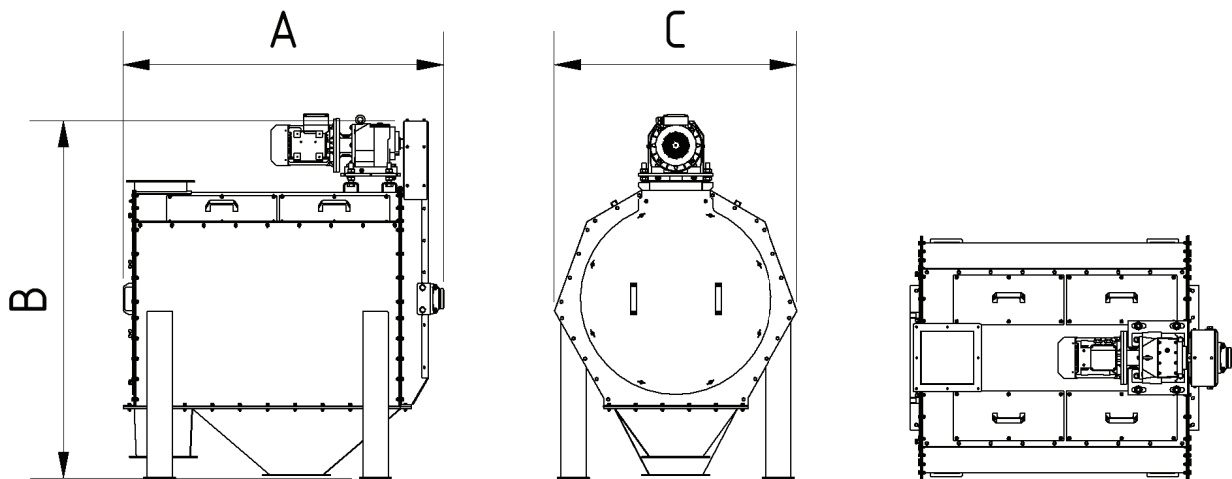

## TROMMELSIEBMASCHINE WTS 50 UND WTS 100

- durch verschiedene Einsätze ist ein flexibler Einsatz möglich
- die Fremtteile und Verunreinigungen werden verlässlich getrennt
- robuste Bauweise
- zuverlässiger Betrieb

Typ	A (mm)	B (mm)	C (mm)	kW
WTS 50	1512	1685	1142	1,5
WTS 100	2071	2206	1477	2,2

Alle Angaben in mm